

Profil

- Dimensions compactes ; puissance volumique élevée
- Peu de temps nécessaire pour le montage et la mise en service
- Grande flexibilité, type de protection élevé
- Arbre creux acier inox Ø 20 mm, robuste boîtier
- Moteur EC sans balais, longue durée de vie
- Codeur absolu robuste, détection magnétique
- Électroniques de puissance et de commande intégrées
- Bus de terrain Ethernet industriel intégré
- Régulateur de positionnement intégré
- Connectique M12
- Industrie 4.0 ready

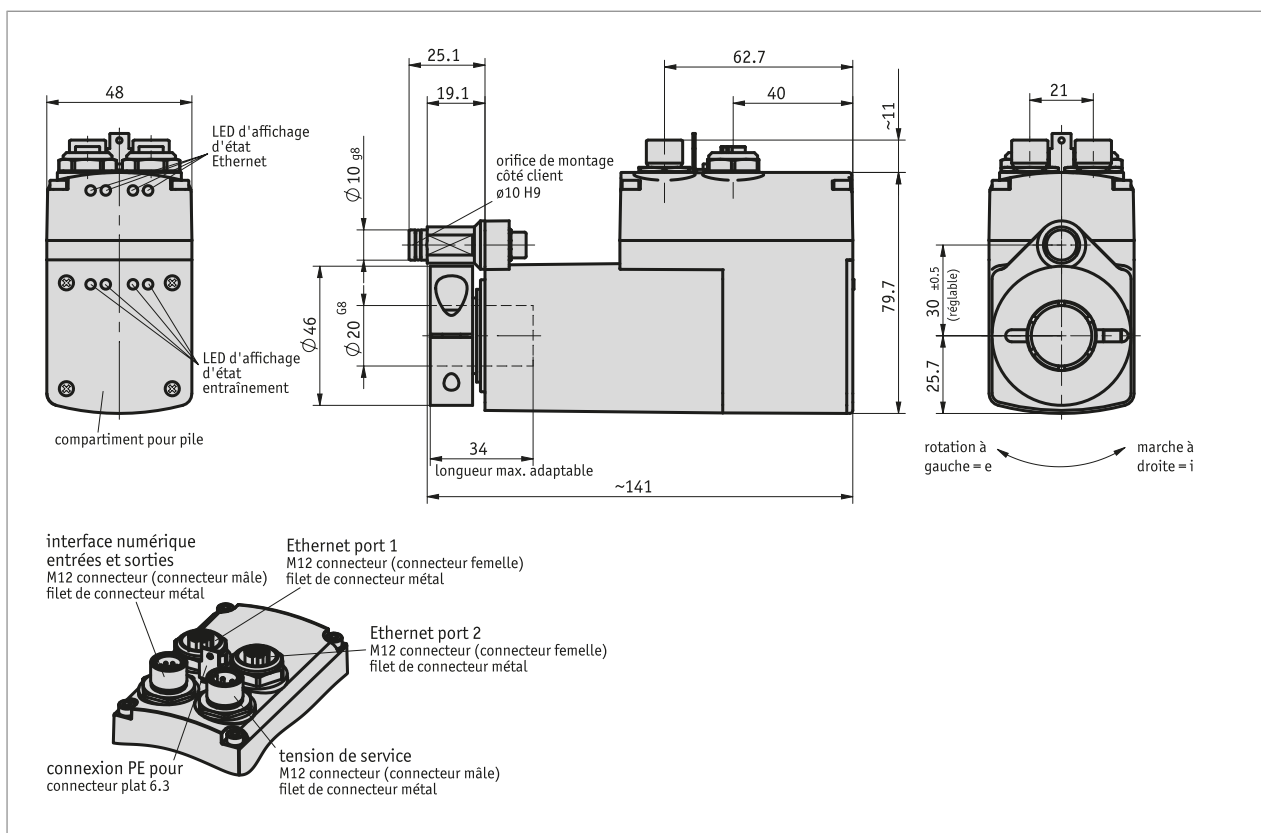

Données mécaniques

Caractéristique	Caractéristiques techniques	Complément
arbre	acier spécial inoxydable	
Boîtier	plastique renforcé de fibres de verre / zinc moulé sous pression	
bague de serrage	acier spécial inoxydable	
Pointeau anti-couple	acier spécial inoxydable	
Couple/régime nominal	7 Nm pour 30 min ⁻¹ ±10 %	i = 188
	13 Nm pour 15 min ⁻¹ ±10 %	i = 368 (couple initial de décollement temporaire autorisé 14 Nm)
Mode de fonctionnement	mode intermittent S3 : temps de fonctionnement 25 %, 10 min.	EN 60034-1
Poids	~1.2 kg	

Données électriques

Caractéristique	Caractéristiques techniques	Complément
Tension de service	24 V CC $\pm 10\%$ 24 V CC $\pm 10\%$	protégé contre l'inversion de polarité, étage final protégé contre l'inversion de polarité, commande
Consommation de courant	2.2 A $\pm 10\%$ <150 mA	au couple nominal/à la vitesse de rotation nominale (étage final) courant d'enclenchement >150 mA (commande)
Puissance absorbée	≤ 58 W ≤ 3.6 W	étage final commande
Pile	CR2477N, 3 V lithium, 950 mAh	
Durée de vie de batterie	~5 Année(s)	selon les conditions ambiantes
mémoire de paramètres	10 ⁶ cycles	est également valable pour les opérations de calibrage
Entrées numériques	17 ... 30 V CC	typique 10 mA
Affichage d'état	8 LED	
Touches	2 touches internes, commutateur DIP interne	
Sorties de commutation	24 V CC $\pm 10\%$	≤ 40 mA
Connecteur bus	EIP-EtherNet/IP EPN-PROFINET ECT-EtherCAT EPL-POWERLINK	
Type de branchement	2 connecteurs M12 (codage A) 2 connecteurs M12 (codage D) mise à la terre via connecteur plat 6.3 mm	4 pôles, 1 broche ; 8 pôles, 1 broche 4 pôles, 2 douilles

Données de système

Caractéristique	Caractéristiques techniques	Complément
Résolution	720 Étapes/révolution, arbre	
Reproductibilité	± 1 Étapes/révolution	
Plage de déplacement	± 697 rotation(s) ± 356 rotation(s)	i = 188 i = 368
Taux de défaillance autorisation	28.3 Année(s)	à 60 °C (MTBF) selon SN 29500 UL 508, UL 2011, C22.2 n° 14-18, n° de fichier E502992

Conditions ambiantes

Caractéristique	Caractéristiques techniques	Complément
Température ambiante	0 ... 45 °C	
Température de stockage	-20 ... 60 °C	
Humidité relative		formation de rosée non admise
CEM	EN 61800-3, second environnement EN 61800-3, C2	résistance aux interférences / nuisances perturbation / émission
Type de protection	IP54, IP65	EN 60529, uniquement avec contre-connecteur (indice de protection non examiné par UL)
Résistance aux chocs	500 m/s ² , 11 ms	EN 60068-2-27
Résistance aux vibrations	≤ 100 m/s ² , 5 ... 150 Hz	EN 60068-2-6

affectation des broches

■ EtherCAT, EtherNet/IP, POWERLINK, PROFINET

Signal	PIN
Tx+	1
Rx+	2
Tx-	3
Rx-	4

■ Entrées / sorties numériques

Signal	PIN
Entrée 1	1
Entrée 2	2
Entrée 3	3
Entrée 4	4
Sortie 1	5
RXD	6
TXD	7
SGND*	8

* relié intérieurement avec GND de la tension de service

■ Tension de service (étage final / commande)

Signal	PIN
+UB (étage final)	1
+UB (commande)	2
GND (étage final)*	3
GND (commande)*	4

* relié intérieurement avec SGND

Courbe de puissance

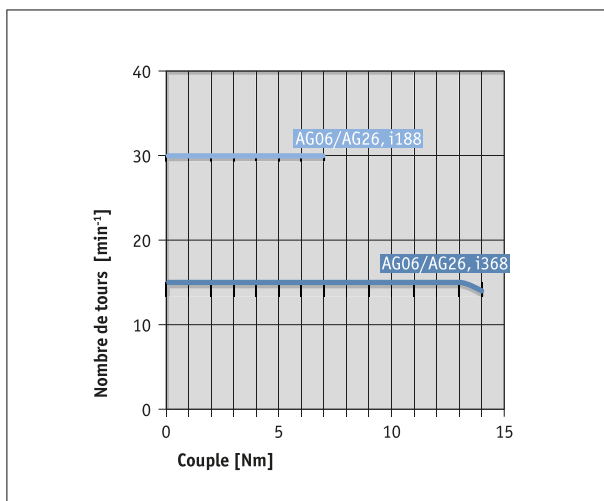

Industrie 4.0

L'échange de données avec les servomoteurs se limite dans la plupart des cas à l'échange de données de processus. Outre les données de processus, les servomoteurs intelligents offrent des informations complémentaires pouvant être exploitées pour la surveillance de l'état « Condition Monitoring » jusqu'à la maintenance prévisionnelle « Predictive Maintenance » :

Données de processus	Smart Value	Smart Function
Position réelle	Temperatur	Surcharge, température ambiante
"Position cible"	courant	Couple de rotation, surcharge
Vitesse	Tension charge commande	Chute de tension, rupture de fil
	On/-Off Time	Durée de fonctionnement
	Tension de la batterie	Planning changement de batterie
		Serveur web (EPN, EIP)

Commande

■ Tableau de commande

Caractéristique	Références	Spzifikation	Complément
Rapport	A 188 368	i = 188 i = 368	
Type de protection	B IP54 IP65	IP54 IP65	
interface/protocole	C ECT EIP EPL EPN	EtherCAT EtherNet/IP POWERLINK PROFINET	

■ Clé de commande

AG26 - A - 50W - B - KR/20 - B - ABM - C - SW



Étendue de la livraison:

AG26, Instructions abrégées



Accessoires, voir:

Rallonge de câble KV04S2

www.siko-global.com

Rallonge de câble KV08S2

www.siko-global.com

Logiciel de programmation ProTool DL

www.siko-global.com

Aperçu, Connecteur correspondant, Aperçu

www.siko-global.com

Connecteur correspondant, Tension de service, 4 pôles, douille angulaire

Clé de commande 83091

Connecteur correspondant, entrées/sorties numériques, 8 pôles, douille

Clé de commande 83525

Connecteur correspondant, Tension de service, 4 pôles, douille

Clé de commande 83526

Connecteur correspondant, entrées/sorties numériques, 8 pôles, douille angulaire

Clé de commande 87599

Connecteur correspondant, port 1 + port 2, 4 pôles, broche angulaire

Clé de commande 87600

Connecteur correspondant, port 1 + port 2, 4 pôles, broche

Clé de commande 87601