

Profil

- Volant à main classique en fonte d'aluminium
- Surface à revêtement plastique ou fini brillant
- Différentes configurations du moyeu
- Avec poignée tournante en option (voir accessoires)

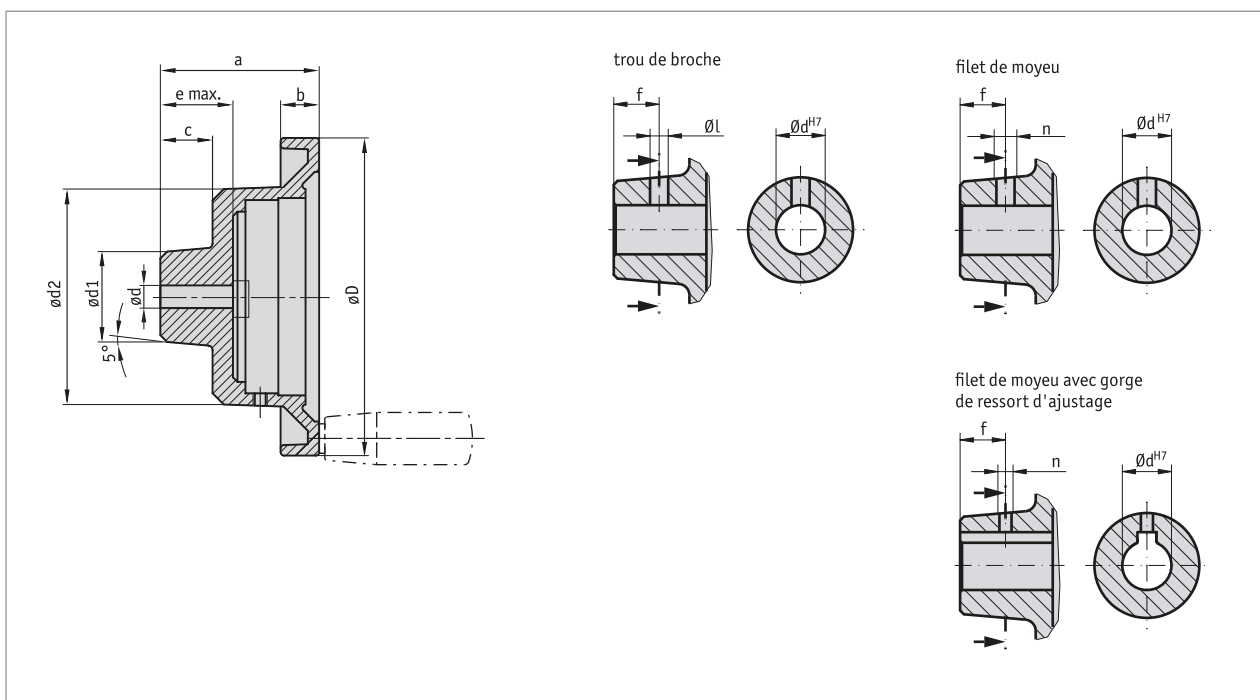

Données mécaniques

| Caractéristique | Caractéristiques techniques | Complément |
|-----------------|-----------------------------|------------|
| Matériau | aluminium | |
| Poids | 0.8 kg | HK20 |

■ Tableau des dimensions

| øD | ødv | ødx | ød1 | ød2 | a | b | c | e | GfG | Compatible avec |
|-----|-----|-----|-----|-----|----|----|----|----|-----|-----------------|
| 200 | 7.8 | 30 | 45 | 95 | 75 | 22 | 25 | 32 | M10 | S80/1; SZ80/1 |

dv = d pré-percé ; dx = d max. ; GfG = filetage pour poignée

■ Usinages complémentaires

| Type de volant | HK20 | | | | | | | |
|--|--------|--------|--------|-----------|-----------|-----------|--------|-----------|
| Alésage dH7 | 8 | 9, 10 | 11, 12 | 13 ... 17 | 18 ... 22 | 23 ... 25 | 26 | 27 ... 30 |
| | | 3 | 4 | 5 | 6 | 8 | 8 | 8 |
| Trou de broche | 3.8/12 | 3.8/12 | 3.8/12 | 4.8/12 | 4.8/12 | 4.8/12 | 5.8/12 | 5.8/12 |
| Filet moyeu s. rainure de clavette JS9 | M4/12 | M4/12 | M4/12 | M6/12 | M6/12 | M6/12 | M8/12 | M8/12 |
| Filet moyeu a. rainure de clavette JS9 | | M3/12 | M3/12 | M4/12 | M5/12 | | | |

Les caractères en orange sont des caractéristiques de commande.

Commande

■ Tableau de commande

| Caractéristique | Références | Spzifikation | Complément |
|-----------------------------|-------------------------|---|---|
| surface | A | non laqué | |
| | B C | revêtement en matière plastique, effet martelé gris clair autres sur demande | |
| perçage pour poignée | B | sans perçage pour poignée | voir tableau des dimensions; valeur GfG |
| | OG ... | M10 avec perçage pour poignée et filetage de poignée | |
| Diamètre d'alésage | C | prépercé | |
| | ... | 08 ... 30 mm, par pas de 1 mm | |
| gorge de ressort d'ajustage | D | sans gorge de ressort d'ajustage | |
| | OP JS9 | Logement ajustable | selon DIN 6885/1 T1 |
| | P9 | Fixation sûre | selon DIN 6885/1 T1 |
| Trou de broche | E | sans trou de broche | voir tableau des dimensions; valeur GfG |
| | OS ... | Diamètre « ØL »/dimension « f » (p. ex. 3.8/12) | |
| | ... | autres sur demande | |
| filet de moyeu | F | Filet « n »/dimension « f » (par ex. M4/12) | voir le tableau Usinage spécial en fonction du type de volant, uniquement si le trou de broche est « OS » |
| | ONG ... | autres sur demande | |
| | ... | autres sur demande | |
| moyeu tourné | G | sans moyeu tourné | |
| | OAN | autres sur demande | |
| indicateur de position | H | Indicateur de position monté | commande séparée d'un indicateur pos. nécessaire ! |
| | PM PS | Indicateur de position séparé | commande séparée d'un indicateur pos. nécessaire ! |

■ Clé de commande

HK20 - - - - - - - -

A B C D E F G H



Étendue de la livraison:



Accessoires, voir:

Afficheur de position analogique S80/1
Afficheur de position analogique SZ80/1

www.siko-global.com
www.siko-global.com