

简介

- 用于轴夹紧固定的气动夹板
- 压力气体接口大小可选择
- 简易安装和改进

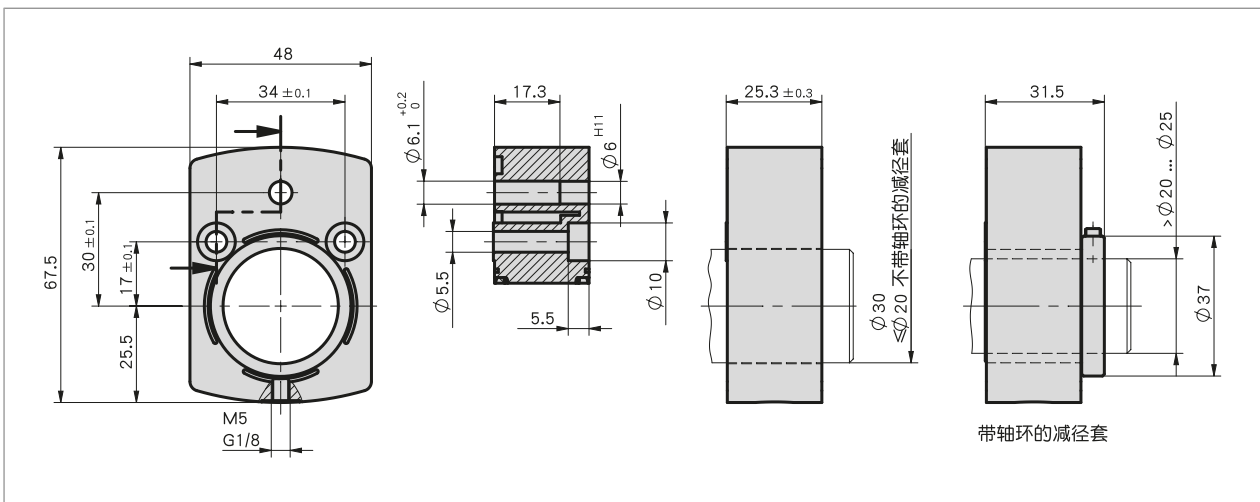

机械参数

特征	技术数据	补充
外壳	压铸锌	
重量	~0.25 kg	

■ 可达到的保持力矩

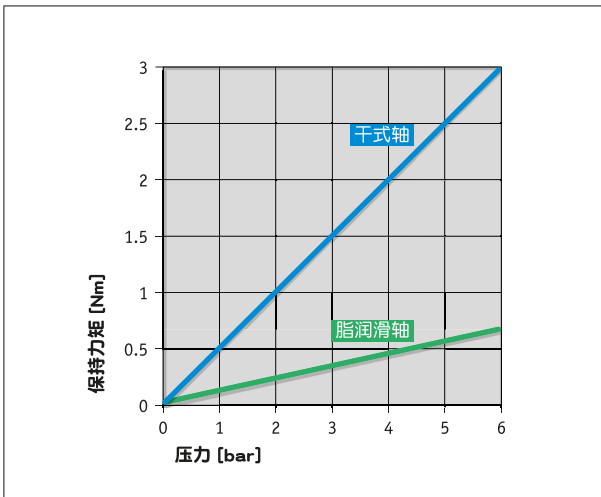

订购

■ 订购表格

特征	订货数据	Spezifikation	补充
孔洞/直径	A	30	直径30 mm
		...	RH14, RH20, RH25
			其他可咨询
压缩空气接口	B	G1/8	G1/8 螺纹
		M5	M5 螺纹

■ 订购号

KP09P - -

A B

 供货范围:
KP09P